



## CAMBRIDGE NOVA

UK

NL



1

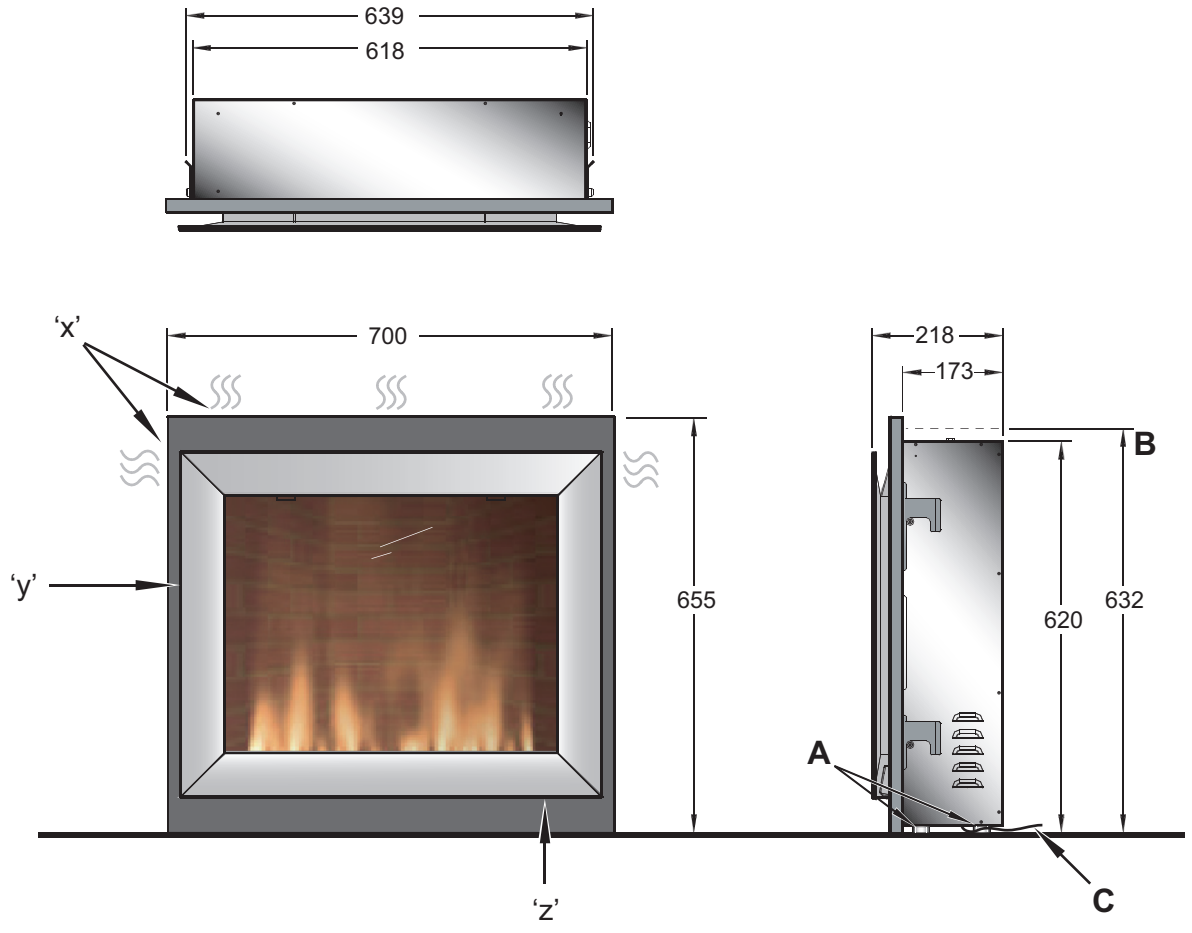

2

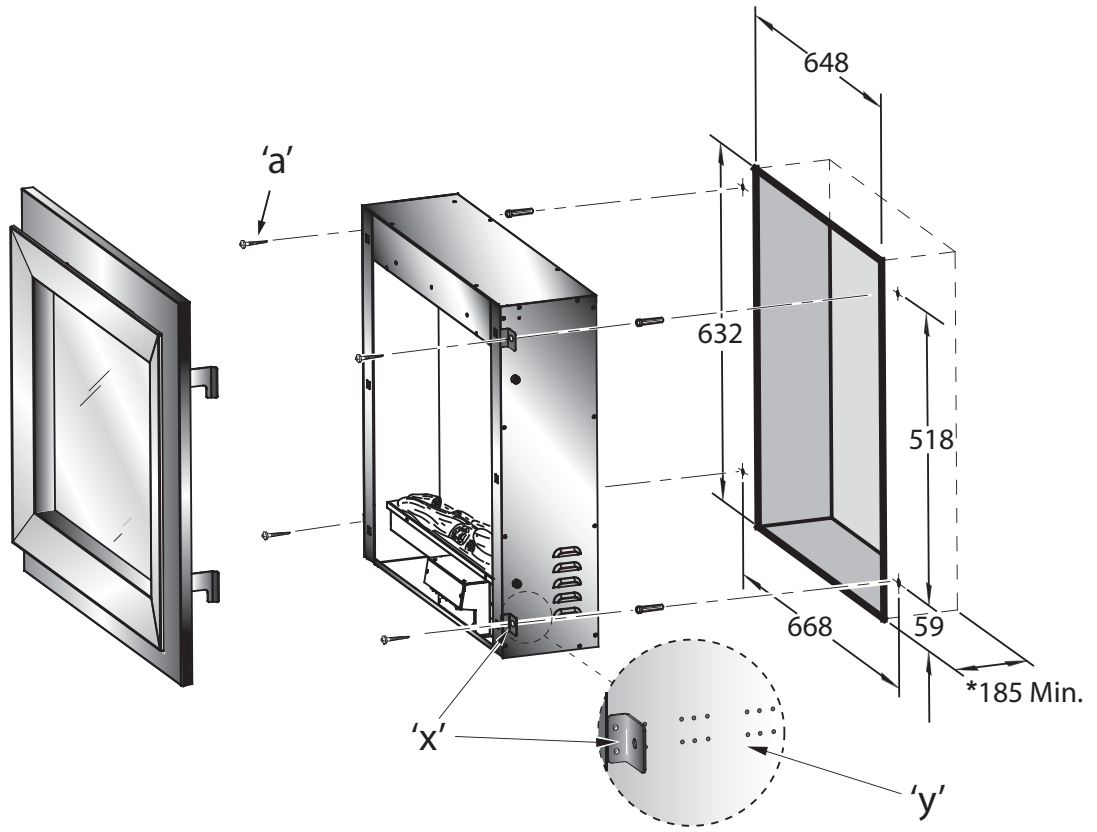

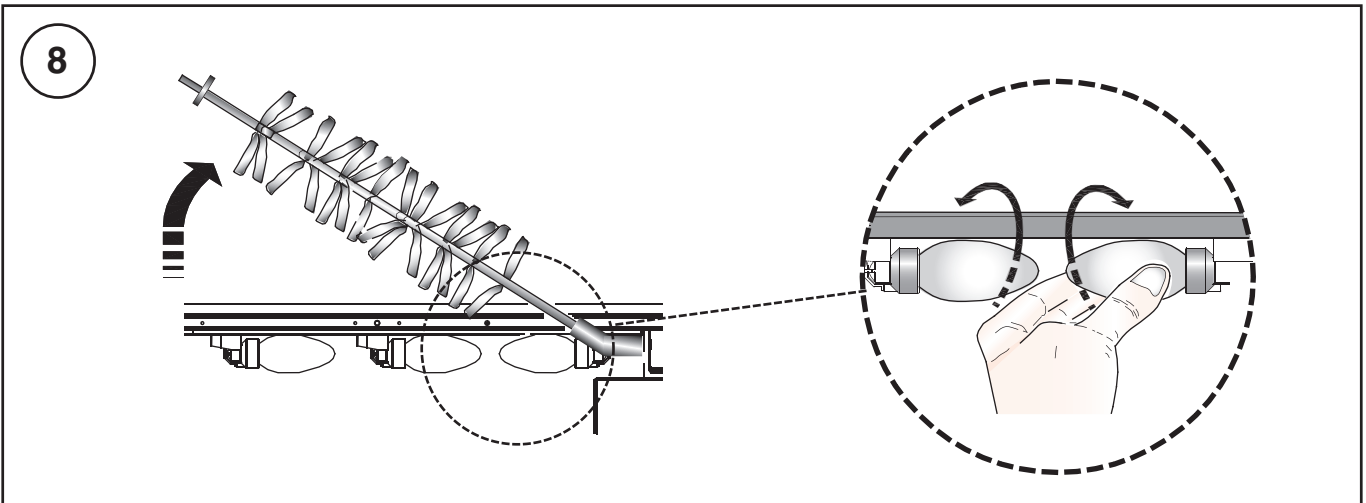
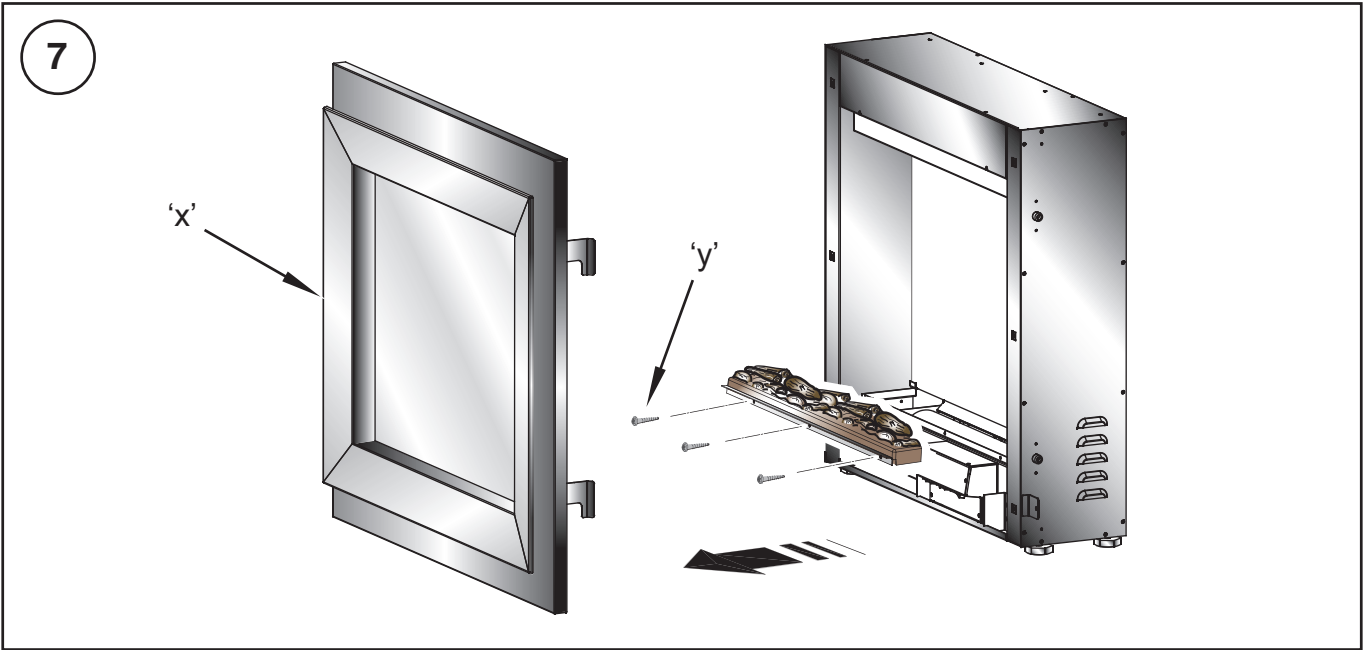
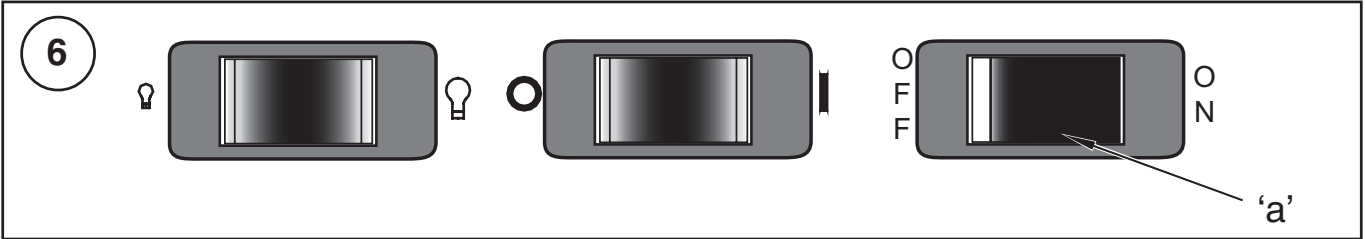
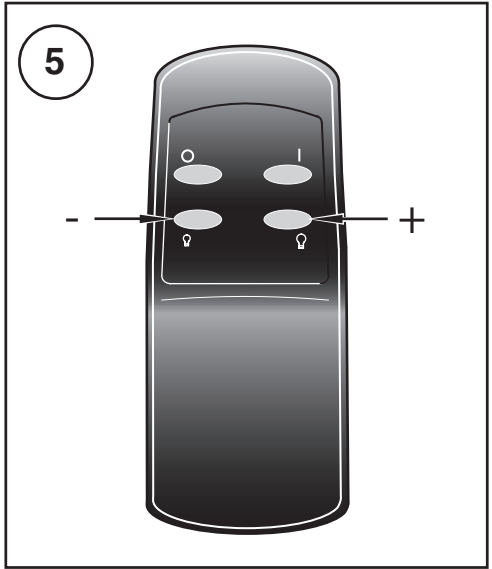
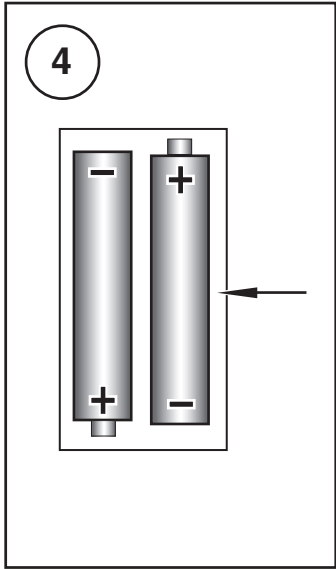
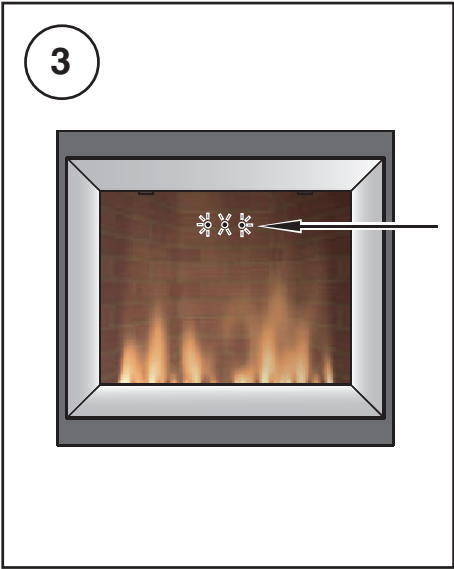

## TABLE OF CONTENTS

<b>1.</b>	<b>FOREWORD</b>	<b>1</b>
<b>2.</b>	<b>INTRODUCTION</b>	<b>1</b>
<b>3.</b>	<b>SAFETY PRECAUTIONS</b>	<b>1</b>
<b>4.</b>	<b>INSTALLATION</b>	<b>2</b>
	4.1 Installation Instructions	2
	4.2 Installation Space	2
	4.3 Location and Minimum Free Space	2
	4.4 Recessed Installation	2
<b>5.</b>	<b>OPERATION</b>	<b>2</b>
	5.0 Operation	2
	5.1 Initializing the remote control	2
	5.2 Remote control operation	3
	5.3 Manual operation	3
	5.4 Thermal safety cut	3
<b>6.</b>	<b>CLEANING AND MAINTENANCE</b>	<b>3</b>
	6.1 Cleaning	3
	6.2 Lamp replacement	3

## 1. FOREWORD

This fire incorporates a flame effect which can be used with or without heating, so that comforting effect may be enjoyed at any time of the year. The flame effect is provided by a low wattage motor and three 60 watt lamps. Using the flame effect on its own, therefore, requires little electricity.

The controls are located at the bottom right hand corner of the appliance (see 'z' in **Fig 1**). A choice of 750W or 1500W heat output is provided by the fan heater, which is concealed at the top of the heater (see 'x' in **Fig 1**) behind the removable front panel (see 'y' in **Fig 1**).

The Cambridge Nova is designed to be inset in a fireplace opening.

## 2. INTRODUCTION

This instruction manual gives you information about the design, operation and maintenance of your fire, as well as safety precautions and environmental recommendations.

As you read this manual, you will quickly learn how to operate your fire. You will also find information about the safety and maintenance of the equipment.

Read the manual carefully before using your fire and then keep the manual in a safe place.

## 3. SAFETY PRECAUTIONS

- **Have the stove installed by a qualified installer in accordance with local and national (fire safety) regulations.**
- **Ensure that all packaging items are removed (read any warning labels carefully).**
- **Retain all packaging until installation is complete.**
- **The heater must be used on an ~ 230V supply and the voltage marked on the heater must correspond with the supply voltage.**
- **Warning: This appliance must be earthed.**
- **When using electrical appliances, basic precautions should always be followed to reduce the risk of fire, electrical shock, and injury to persons, including the following:**
- **If the appliance is damaged, check immediately with the supplier before installation and operation.**
- **Do not use outdoors.**
- **Do not use in the immediate surroundings of a bath shower or swimming pool.**
- **Do not locate the heater immediately below a fixed socket outlet or connection box.**
- **Do not cover the heater. Do not place material or garments on the heater, or obstruct the air circulation around the heater, for instance by curtains or furniture, as this could cause overheating and a fire risk.**
- **Do not leave young children unsupervised in the vicinity of the heater.**
- **Ensure that furniture, curtains or other combustible material are positioned no closer than 1 meter from the heater.**
- **In the event of a fault unplug the heater.**
- **Although the heater complies with safety standards, we do not recommend its use on deep pile carpets or on long hair type of rugs.**
- **The appliance must be positioned so that the plug is accessible.**
- **If the supply cord is damaged it must be replaced by the manufacturer or service agent or similarly qualified person in order to avoid a hazard.**

## 4. INSTALLATION

### 4.1 INSTALLATION INSTRUCTIONS

Have the stove installed by a qualified installer in conformance with national and local (fire safety) regulations. Be sure that the chimney functions properly.

### 4.2 INSTALLATION SPACE (see Fig. 1)

- A: Adjustable Feet
- B: Recommended built-in height
- C: Connection cable

### 4.3 LOCATION AND MINIMUM FREE SPACE

Before installing read all safety warnings and operating instructions.

At the base of the fire, four adjustable feet (see 'A' in Fig. 1) are provided for levelling the fire where the base of the fireplace opening is raised above the level of the hearth.

Adjust by turning the feet until the desired height has been reached.

The fire is designed to be inset in a fireplace opening - see 'Recessed Installation' and Fig. 2 for details.

### 4.4 RECESSED INSTALLATION

In order to ensure its future safety in use, it is essential that this fire is securely fixed to the wall.

IT IS IMPORTANT THAT THE FIXING DEVICE CHOSEN IS APPROPRIATE TO THE WALL MATERIAL TO WHICH THE FIRE IS BEING FIXED. SOME MODERN INTERNAL BUILDING MATERIALS ARE VERY LOW DENSITY BLOCK AND REQUIRE SPECIALIZED FIXING DEVICES TO PROVIDE A SAFE, SECURE INSTALLATION.

The installation of this fire should be carried out by a competent person.

Follow steps as outlined below :

1. Make sure that the fire is located on a flat surface.
2. In existing fireplaces seal all draughts and vents to prevent chimney debris from falling onto the fireplace insert. Do not install into an existing fireplace that is prone to dampness.
3. Remove the fire front panel - see '6.2 Lamp Replacement' and Fig. 7.
4. In the event that the minimum recess depth of 185mm (\*recommended) can not be achieved, then the four fixing brackets (see 'x' in Fig. 2) can be adjusted using the other optional holes (see 'y' in Fig. 2) on the side panels allowing the fire to sit proud of the wall.  
Note: Absolute minimum recess depth is 65mm.
5. Locate the 4 fixing holes, position the fire accordingly, and firmly fix the appliance to the wall using the appropriate screws - see 'a' in Fig. 2 for hole fixing dimensions and recommended recess size.
6. Replace the front panel.

If you intend to build a purpose built structure/hearth please use the recommended dimensions as indicated in Fig. 2. If in doubt of any of the above please consult your local builder.

## 5. OPERATION

### 5.0 OPERATION

The controls are located at the bottom right hand corner of the appliance - see 'z' in Fig. 1.

Connect the fire to your electricity supply.

**Note:** When either the remote control or the manual controls are used the neon's will come on for 3 seconds indicating the appropriate setting - see Fig. 3.

### 5.1 INITIALIZING THE REMOTE CONTROL

Note: The remote control is packed separately in the carton.

1. Slide open the battery cover on the back of the remote transmitter.
2. Install the AAA batteries into the remote control (see Fig. 4).
3. Replace battery cover.

### DISCARD LEAKY BATTERIES

Dispose of batteries in the proper manner according to Provincial and local regulations. Any battery may leak electrolyte if mixed with a different battery type, if inserted incorrectly, if all the batteries are not replaced at the same time, if disposed of in a fire or if an attempt is made to charge a battery not intended to be recharged.

## 5.2 REMOTE CONTROL OPERATION

**Warning:** It takes some time for the receiver to respond to the transmitter. Do not press the buttons more than once within two seconds for correct operation.

### Operation

Setting	Operation	Indication
Flame effect	Press the 'I' button once	Left Neon
Flame effect & 750W heat setting	Press the 'I' button again	Left & Middle Neon
Flame effect & 1500W heat setting	Press the 'I' button again	All 3 neon's

To turn off any of the settings press the 'O' button once.

To increase or decrease the brightness of the fuel effect use the buttons (Q) as shown in **Fig. 5**.

## 5.3 MANUAL OPERATION

**Note:** The Standby Switch (see 'a' in **Fig. 6**) must be first turned on to operate either the manual or the remote controls. The red indicator mark on the switch will be visible when it is turned on.

Setting	Operation	Indication
Flame effect	Press the 'I' button once	Left Neon
Flame effect & 750W heat setting	Press the 'I' button again	Left & Middle Neon
Flame effect & 1500W heat setting	Press the 'I' button again	All 3 neon's

To turn off any of the settings press the 'O' button once.

To increase or decrease the brightness of the fuel effect use the buttons (Q) as shown in **Fig. 6**.

## 5.4 THERMAL SAFETY CUT-OUT

For your safety, this appliance has been fitted with thermal cut-out. In the event that the product overheats, the cut-out switches the heat off automatically.

To bring the heat back into operation, remove the cause of the overheating, then unplug or turn off the electrical supply to the heater for up to 10 minutes.

When the heater has cooled sufficiently, re-connect and switch on the heater.

**Caution:** In order to avoid a hazard due to inadvertent resetting of the thermal cut-out, this appliance must not be supplied through an external switching device, such as a timer, or connected to a circuit that is regularly switched on and off by the utility.

## 6. CLEANING AND MAINTENANCE

**Warning:** Always disconnect from the power supply before attempting any maintenance.

### 6.1 CLEANING

Before commencing cleaning, unplug the heater and allow it to cool.

The surface of the heater should be given an occasional wipe over with a soft damp cloth. Do not use detergents abrasive cleaning powder or polish on the body of the heater. The glass screen should be cleaned carefully with a chamois leather. Do not use proprietary glass cleaners.

### 6.2 LAMP REPLACEMENT

To gain access to the lamps.

1. Remove the front frame (see 'x' in **Fig. 7**) by lifting out then up and carefully leave to one side.
2. Remove the three screws (see 'y' in **Fig. 7**) on the fuel effect.
3. Slide the fuel effect out, by holding the front ledge and set aside carefully (taking care not to damage the logs as they are fragile) – see **Fig. 7**.
4. For access to the bulbs, carefully rotate the flexible rotisserie out of position ensuring that the rubber grommet is not lost – see **Fig. 8**.
5. Unscrew the defective lamp anti-clockwise. Replace with a 230V, 60W E14 SES lamp, do not over tighten (see **Fig. 8**).
6. Refit the fuel effect (with three screws) and Front Panel.

## INHOUDSOPGAVE

<b>1.</b>	<b>VOORWOORD</b>	<b>1</b>
<b>2.</b>	<b>INTRODUCTIE</b>	<b>1</b>
<b>3.</b>	<b>VEILIGHEIDSVOORSCHRIFTEN</b>	<b>1</b>
<b>4.</b>	<b>INSTALLATIE</b>	<b>2</b>
	4.1 Installatie instructies	2
	4.2 Ruimte voor installatie	2
	4.3 Plaatsing en minimale vrije ruimte	2
	4.4 Installatie in een nis	2
<b>5.</b>	<b>Bediening</b>	<b>2</b>
	5.0 Bediening	2
	5.1 Ingebruikname afstandsbediening	2
	5.2 Werking afstandbediening	3
	5.3 Werking handbediening	3
	5.4 Thermische beveiliging	3
<b>6.</b>	<b>Schoon maken en onderhoud</b>	<b>3</b>
	6.1 Schoon maken	3
	6.2 Vervanging van lampen	3

## 1. VOORWOORD

Deze haard is voorzien van een vlameffect dat zowel met als zonder verwarming kan worden gebruikt, zodat u het hele jaar kunt genieten van het aangename effect. Het vlameffect wordt geleverd door een motor met laag energieverbruik en drie 60 watt lampen. Het gebruik van het vlameffect op zich kost dus maar weinig elektriciteit. De bedieningsknoppen bevinden zich onderaan rechts op het apparaat (zie 'z' in **Fig. 1**). De ventilator (zie 'x' in **Fig. 1**), die verborgen is aan de bovenzijde van de haard achter het afneembare voorpaneel (zie 'y' in **Fig. 1**), biedt de keuze tussen een warmteafgifte van 750W of 1500W.

De Cambridge Nova is ontworpen als inzethaard.

## 2. INLEIDING

Deze bedieningshandleiding bevat informatie over het ontwerp, de bediening en het onderhoud van uw haard, evenals veiligheidsvoorzieningen en milieuaanbevelingen. Als u deze handleiding leest, zult u snel uw haard leren bedienen. Daarnaast vindt u informatie over de veiligheid en het onderhoud van het toestel. Lees deze handleiding aandachtig voordat u uw haard gebruikt en bewaar de handleiding daarna op een veilige plaats.

## 3. VEILIGHEIDSVORZIENINGEN

- **Laat de haard installeren door een bevoegd installateur in overeenstemming met plaatselijke en nationale (brandveiligheids-) voorschriften.**
- **Zorg ervoor dat alle onderdelen van de verpakking verwijderd zijn (lees eventuele waarschuwingplaatjes aandachtig).**
- **Bewaar de verpakking totdat de installatie voltooid is.**
- **De verwarming moet worden gebruikt met een spanning van ~ 230V en de op de verwarming aangegeven spanning moet dezelfde zijn als de voedingsspanning.**
- **Waarschuwing: Dit toestel moet geaard zijn.**
- **Tijdens het gebruik van elektrische apparaten moeten om het risico op brand, elektrische schok en persoonlijke verwondingen te verminderen, onder andere de volgende basisvoorzorgsmaatregelen worden getroffen:**
- **Indien het toestel beschadigd is, neem dan onmiddellijk contact op met de leverancier voordat u het toestel installeert en bedient.**
- **Niet buitenshuis gebruiken.**
- **Niet gebruiken in de onmiddellijke nabijheid van een bad, douche of zwembad.**
- **Plaats de haard niet direct boven een stopcontact of aansluitdoos.**
- **Bedek de haard niet. Leg geen materialen of kleding op de haard, en belemmer de luchtcirculatie rondom de haard niet, bijvoorbeeld door gordijnen of meubels, aangezien dit zou kunnen leiden tot oververhitting en brandgevaar.**
- **Laat jonge kinderen niet zonder begeleiding in de buurt van de haard.**
- **Zorg ervoor dat meubilair, gordijnen of andere brandbare materialen zich op een afstand van minimaal 1 meter van de haard bevinden.**
- **Haal de stekker van de haard uit het stopcontact in geval van een storing.**
- **Hoewel de haard voldoet aan de veiligheidseisen, raden we aan hem niet te gebruiken op hoogpolig tapijt of langharige kleden.**
- **Het toestel moet zo geplaatst worden dat de stekker bereikbaar is.**
- **Als het snoer beschadigd is moet het worden vervangen door de fabrikant of monteur of een ander bevoegd persoon om risico's te voorkomen.**

## 4. INSTALLATIE

### 4.1 INSTALLATIEHANDLEIDING

Laat de haard installeren door een bevoegd installateur in overeenstemming met nationale en plaatselijke (brandveiligheids-) voorschriften.

### 4.2 Ruimte voor installatie (zie Fig. 1)

A: Verstelbare pootjes

B: Aanbevolen inzethoogte

C: Aansluitsnoer

### 4.3 PLAATS EN MINIMALE VRIJE RUIMTE

Lees voor het installeren alle veiligheidswaarschuwingen en de bedieningshandleiding. Aan de onderkant van de haard zijn vier verstelbare pootjes (zie 'A' in Fig. 1) geplaatst om de haard waterpas te plaatsen op het punt waar de onderkant van de haard boven het niveau van de stookplaats uitkomt. Stel de pootjes door de twee schroeven die de beugels op hun plaats houden te verwijderen, plaats vervolgens de beugel en de twee schroeven in de gewenste positie.

De haard is ontworpen om in een stookplaats geplaatst te worden – zie 'installatie in een nis' en Fig. 2 voor details.

### 4.4 INSTALLATIE IN EEN NIS

Om ervoor te zorgen dat de haard veilig gebruikt kan worden, is het van het grootste belang dat hij stevig aan de muur wordt bevestigd.

HET IS BELANGRIJK DAT HET GEKOZEN BEVESTIGINGSMATERIAAL GESCHIKT IS VOOR HET MATERIAAL WAARVAN DE MUUR IS GEMAAKT WAARAAN DE HAARD WORDT BEVESTIGD. SOMMIGE MODERNE BOUWMATERIALEN VOOR BINNENSHUIS ZIJN VAN BAKSTEEN MET ZEER LAGE DICHTHEID EN VEREISEN SPECIALE BEVESTIGINGSMATERIALEN OM EEN VEILIGE, SOLIDE INSTALLATIE TE GARANDEREN.

De installatie van deze haard moet worden uitgevoerd door een bevoegd persoon.

Volg de hieronder geschetste werkwijze:

- 1 Zorg ervoor dat de haard op een vlakke ondergrond ligt.
- 2 In bestaande haarden moeten alle tochtopeningen en gaten gedicht worden om te voorkomen dat er puin uit de schoorsteen op de inzethaard valt. Installeer de haard niet in een bestaande haard die last heeft van vochtigheid.
- 3 Verwijder het voorpaneel van de haard – zie '6.2 Het vervangen van de lamp' en Fig. 7.
- 4 Voor het geval de minimale inspringsdiepte van 185 mm (\*aanbevolen) niet haalbaar is, kunnen de vier montagebeugels (zie 'x' in Fig. 2) anders worden afgesteld met behulp van de andere, optionele gaten (zie 'y' in Fig. 2) in de zijpanelen, waardoor de kachel toch voldoende uitspringt t.o.v. de muur.  
NB: de absoluut minimale inspringsdiepte is 65 mm.
- 5 Spoor de 4 bevestigingsgaten op, plaats de haard in de juiste positie en bevestig het toestel stevig aan de wand met behulp van de juiste schroeven – zie 'a' in Fig. 2 voor de afmetingen van de bevestigingsgaten en de aanbevolen afmetingen van de nis.
- 6 Plaats het voorpaneel terug.

Als u van plan bent een special ontworpen constructie of haard te bouwen gebruik dan de aanbevolen afmetingen uit Fig. 2. Als u vragen heeft over het bovenstaande neem dan contact op met uw plaatselijke aannemer.

## 5.0 BEDIENING

De bedieningsknoppen bevinden zich onderaan rechts op het toestel – zie 'z' in Fig. 1.

Sluit de haard aan op uw stroomtoevoer. **Let op:** wanneer of de afstandsbediening of de handmatige bedieningsknoppen worden gebruikt gaan de neonlampjes gedurende 3 seconden branden om de juiste instelling weer te geven – zie Fig. 3.

### 5.1 INGEBRUIKNAME AFSTANDSBEDIENING

Let op: De afstandsbediening zit afzonderlijk verpakt in de doos.

- 1 Schuif het deksel van de batterijen open aan de achterzijde van de zender van de afstandsbediening.
- 2 Plaats de AAA batterijen in de afstandsbediening (zie Fig. 4).
- 3 Plaats het deksel van de batterijen terug.

### VERWIJDER LEKKENDE BATTERIJEN

Voer batterijen af op de juiste manier volgens provinciale en plaatselijke voorschriften. Er kan elektrolyt lekken uit batterijen als deze gecombineerd worden met een ander type batterij, als de batterijen onjuist geplaatst worden, als niet alle batterijen tegelijkertijd worden vervangen, als batterijen in het vuur worden afgevoerd of wanneer er geprobeerd wordt een batterij op te laden die niet bedoeld is om opgeladen te worden.

## 5.2 BEDIENING VAN DE AFSTANDBEDIENING

**Waarschuwing:** Het duurt enige tijd voordat de ontvanger reageert op de zender. Druk niet meer dan een keer per twee seconden op de knopjes om te zorgen voor correct functioneren.

### BEDIENING

Instelling	Bediening	Indicatielampje
Vlameffect	Druk een keer op 'I'	Linker neonlampje
Vlameffect & 750W instelbaar vermogen	Druk nogmaals op 'I'	Linker en middelste neonlampje
Vlameffect & 1500W instelbaar vermogen	Druk nogmaals op 'I'	Alle drie de neonlampjes

Druk een keer op de 'O' - knop om een van de instellingen uit te schakelen.

Gebruik, om de helderheid van het vuurbed te verhogen of te verlagen, de knopjes (⊕) zoals aangegeven in **Fig. 5**.

## 5.3 HANDMATIGE BEDIENING

**Let op:** De standby-schakelaar (zie 'a' **Fig. 6**) moet eerst worden aangezet om of de handmatige bediening of de afstandsbediening te bedienen. Het rode indicatie plaatje op de schakelaar wordt zichtbaar wanneer deze ingeschakeld is.

### BEDIENING

Instelling	Bediening	Indicatielampje
Vlameffect	Druk een keer op 'I'	Linker neonlampje
Vlameffect & 750W instelbaar vermogen	Druk nogmaals op 'I'	Linker en middelste neonlampje
Vlameffect & 1500W instelbaar vermogen	Druk nogmaals op 'I'	Alle drie de neonlampjes

Druk een keer op de 'O' - knop om een van de instellingen uit te schakelen.

Gebruik, om de helderheid van het vuurbed te verhogen of te verlagen, de knopjes (⊕) zoals aangegeven in **Fig. 6**.

## 5.4 THERMISCHE BEVEILIGINGSSCHAKELAAR

Dit toestel is voor uw veiligheid uitgerust met een thermische beveiligingsschakelaar. In het geval dat het product oververhit raakt, schakelt de schakelaar automatisch de warmte uit. Om de warmte weer aan te zetten, dient u de oorzaak van de oververhitting te verwijderen en de stekker uit het stopcontact te trekken of de stroomtoevoer naar de haard gedurende maximaal 10 minuten te onderbreken. Als de haard voldoende is afgekoeld, sluit deze dan weer aan en zet hem aan.

**Let op: om brandgevaar te voorkomen als gevolg van een onbedoelde nulstelling van de thermische uitschakeling dient u dit toestel niet van stroom te voorzien via een extern schakelinstrument, zoals een timer, of op een stroomkring aan te sluiten die regelmatig aan en uit wordt gezet door het elektriciteitsbedrijf.**

## 6. REINIGING EN ONDERHOUD

**Waarschuwing: Onderbreek altijd de stroomtoevoer voordat u onderhoudswerkzaamheden gaat uitvoeren.**

### 6.1 REINIGING

Voordat u begint met reinigen dient u de stekker van de haard uit het stopcontact te trekken en de haard te laten afkoelen. Het oppervlak van de haard moet af en toe worden afgenomen met een zachte, vochtige doek. Gebruik geen wasmiddelen, schuurpoeder of glansmiddel op de buitenzijde van de haard. Het glazen scherm moet voorzichtig worden gereinigd met een zeem. Gebruik geen speciale glasreiniger.

### 6.2 HET VERVANGEN VAN DE LAMP

**Om bij de lampen te komen moet u het volgende doen:**

1. Verwijder het voorpaneel door (zie 'x' **Fig. 7**) het eruit te tillen en leg het voorzichtig terzijde.
2. Verwijder de drie (zie 'y' **Fig. 7**) schroeven van het vuurbed.
3. Neem de houtset uit door het geheel aan de onderkant vast te pakken en voorzichtig naar voren te draaien (blokken zijn breekbaar!) – zie **Fig. 7**.
4. Draai, om bij de gloeilampen te komen, de flexibele spindle uit positie en zorg ervoor dat de rubber doorvoertule niet kwijtraakt – zie **Fig. 8**.
5. Draai de defecte lamp tegen de klok in los. Vervang hem door een 230V, 60W E14 SES lamp, draai deze niet al te vast aan (zie **Fig. 8**).
6. Plaats het vuurbed (met drie schroeven) en het voorpaneel terug.

CE This appliance complies with the CE directives / Dit toestel voldoet aan de EU-richtlijnen.

---



Saturnus 8            NL-8448 CC Heerenveen  
Postbus 219        NL-8440 AE Heerenveen  
T.    + 31(0)513 656500  
F.    + 31(0)513 656501